

WASH SYSTEMS

VARIUS
1+1

VARIUS
1+1



VARIUS 1+1
El pórtico de lavado

Christ
WASH SYSTEMS

VARIUS 1+1

La instalación doble

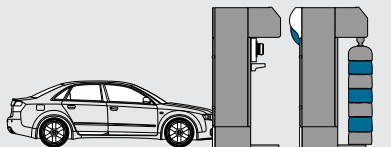

1. Posicionamiento del vehículo delante del portal del lavado. El portal de lavado se encuentra detrás en posición inicial.

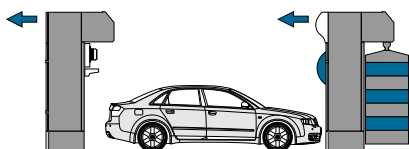

2. El portal de lavado avanza en recorrido en vacío hacia la posición de espera a la entrada de la instalación. Según el equipamiento, durante ese recorrido se realiza el lavado con alta presión o la espuma.

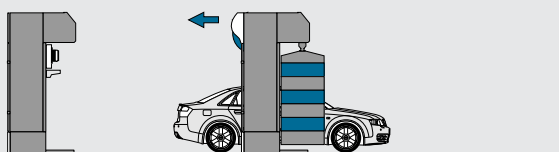

3. El portal de lavado inicia empieza el lavado en avance.

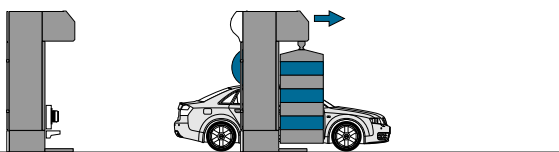

4. En lavado en retroceso, se rocía adicionalmente la ayuda de secado o la cera caliente.

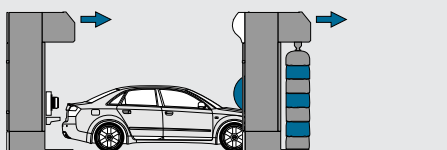

5. El portal de secado inicia la marcha antes del final del lavado. En este paso del programa se realiza una pasada de secado, ahorrando tiempo.



Lavado y secado sólo La base del ahorro de tiempo



Christ VARIUS 1+1

Dos instalaciones trabajan de la mano con el resultado de un aumento visible del rendimiento. 1+1 se denomina a la reconocida y exitosa fórmula de Christ.

Los pórticos de lavado y de secado trabajan de forma independiente y se encargan al unisono de diferentes pasos de programa. En sólo una pasada, la tobera de gran potencia, deja tras de sí un vehículo completamente seco.

El Resultado:

Ahorro de tiempo y costes de funcionamiento

Secado



Secado en sólo una pasada de programa

Al final del proceso de lavado, el portal de secado inicia ya su recorrido en retroceso.

El rendimiento de la tobera, potente y optimizado, seca el vehículo en sólo una pasada.

La reducción a una sola pasada colabora esencialmente en el ahorro de tiempo del sistema 1 + 1

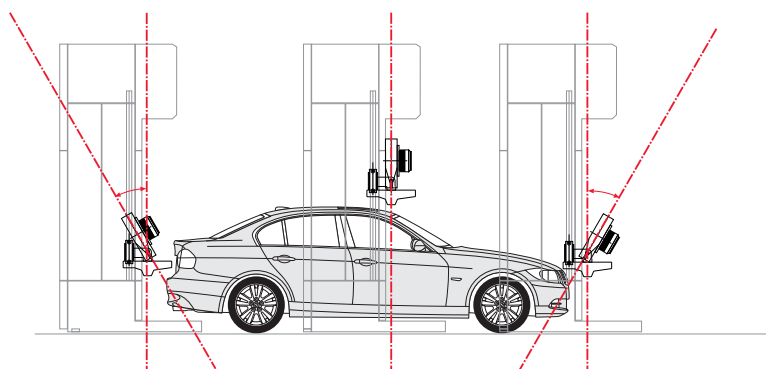

Tobera de techo oscilante

Junto con dos toberas laterales, la 1 + 1 cuenta de serie con una tobera de techo con reconocimiento del contorno del vehículo por fotocélulas.

Para la mejora del rendimiento, el cuerpo de la tobera se inclina por medio de motores en las partes frontales y traseras. El ángulo de oscilación total comprende 60° y consigue, gracias a su posición transversal, un secado mejorado en las partes especiales del vehículo.

Lavado



Materiales de lavado exclusivos

Junto con el material Standard de polietileno, resaltan sobremanera las nuevas calidades en materiales de lavado. Una gran resistencia con un gran resultado de limpieza, Mínimo deterioro del material y un grado de pulido más elevado completan las exigencias de los conocidos materiales de limpieza Christ.



SENSOTEX+

El material de lavado textil (se debe de publicar como "Lavado textil")



SENSOFIL +

Material de lavado de polietileno esponjoso.

Articulación de los rodillos laterales

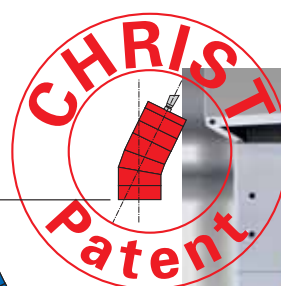
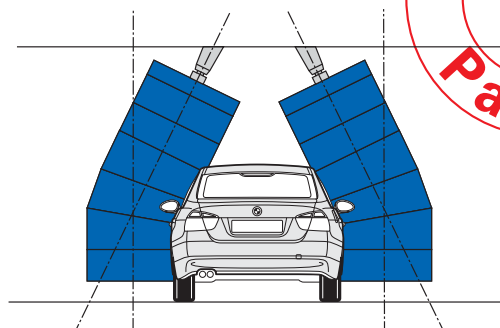

El reconocido, desde hace años, rodillo articulado patentado y distribuido exclusivamente por Christ, ofrece el mejor efecto de lavado en avance y retroceso. Un apriete uniforme y una penetración óptima en los contornos del coche garantizan una limpieza cuidadosa. Junto con las ventajas técnicas, su forma "de abrazo" seduce también por la óptica y el cliente recibe esa sensación muy positivamente.



Sistema de agua

De fácil manejo

Cómoda accesibilidad en la parte frontal al sistema de agua y al armario de conexiones. Unas puertas de gran calidad estanca, protegen de salpicaduras, los elementos internos.



Placa reguladora

Tras esta unidad se encuentra la técnica de agua y aire regulada por tiempo. Un regulador y manómetro para aire comprimido, un nebulizador y un presostato evitan un lavado sin agua. En caso de falta de agua, la instalación se pone en emergencia.



Unidad dosificadora

Las bombas dosificadoras eléctricas consiguen una medida exacta del concentrado químico. Junto con el ajuste acostumbrado de subida, la bomba dosificadora de Christ cuenta con un control de frecuencia adicional para un ajuste preciso. El ajuste se puede hacer desde el pupitre de control.



Depósito de producto químico

Según la composición de programas, se puede equipar la instalación hasta con 6 diferentes depósitos. Los depósitos de plástico muestran. Están graduados y facilitan el control de los consumos.



Control del estado de llenado

En los depósitos de producto químico se encuentran interruptores de nivel que envían de forma automática una señal de entrada en reserva. Esto facilita un rellenado a tiempo e impide el lavado sin producto químico.

Armario de conexiones

Control de la instalación

Tras una puerta transparente adicional, se encuentra el cuadro de conexiones ordenado de manera clara. Un control industrial SPS compacto con un sistema moderno Bus conforma el corazón del ordenador de la instalación de lavado. Las funciones polivalentes se controlan con precisión y garantizan un proceso de trabajo seguro.



Sistema de diagnóstico

La electrónica controla las piezas más importantes de la instalación de lavado. Los avisos de fallo y las averías se muestran en el Display. Con el sistema de recibo se puede conseguir una ayuda rápida.



Control de los rodillos

La presión de apriete de los rodillos de lavado se controla por medio de la potencia absorbida, medida en los módulos de potencia. Una suave presión de los rodillos contribuye a un cuidadoso lavado.

Variable y suave

Los variadores de frecuencia controlan los motores eléctricos de la unidad de desplazamiento y de elevación. Los recorridos de movimiento variable optimizan así el proceso de lavado de la instalación.



Alta Presión



Lavado de bajos

El carro móvil rocía con dos boquillas rotativas de alta presión la parte inferior del coche a 85 bares. La medida de la longitud del vehículo le hace acabar el proceso de rociado exactamente en la parte trasera y evita un salpicado innecesario sobre el vehículo.

Lavado de ruedas

Robusta construcción en acero inoxidable. Conducción lineal de los rodillos lava ruedas con irrigación interna. Diámetro de plato más grande para llantas de 19". Limpieza de alta potencia mediante ataques rítmicos del cepillo y cambio de la dirección de giro. Reconocimiento de las ruedas por medio de fotocélulas.



Prelavado con alta presión de contorno oscilante

Durante el recorrido en vacío del portal de secado se realiza, a su vez, el lavado con alta presión. Las boquillas trabajan con una presión de 50 bares y cubren las superficies del vehículo con un ángulo de 25°. Las hileras de boquillas, accionadas a motor, cuentan con 4 boquillas difusoras en el techo y 4 en los laterales. Además de la potencia en la limpieza, contribuye a un tiempo total de lavado más rápido.



Programas adicionales



Equipamiento de espuma con pulverizado en abanico.

Esta atracción óptica elimina la suciedad antes del lavado principal y mejora el efecto del lavado. El rociado se realiza a través del portal de secado y no necesita pasadas adicionales.



Equipamiento de cera

El rociado de cera sobre el vehículo se lleva a cabo con una pasada adicional. Su proyección sobre gran parte de la superficie que sirve de ayuda para el secado, y la conservación del lacado hacen que se consiga un mayor efecto de brillo. Este programa de cuidado al vehículo favorece la conservación de éste y amplía la oferta de posibles programas.



Sistema anunciador

Decoración frontal individualizada

En el portal de secado se dispone de 3 variantes que se pueden combinar.

En todo caso, además de la comunicación al cliente, se aumenta también el efecto óptico y la eficacia publicitaria.



Indicador luminoso LED

El texto en movimiento y la iluminación de los diferentes símbolos captan la atención del cliente. Se muestra la sucesión de los programas de lavado, indicaciones del servicio y textos intermedios.



Sistema posicionador

Una clara y fácilmente comprensible simbología por medio de flechas de dirección hacia delante, stop y hacia atrás, facilitan la entrada hasta la posición final. El indicador luminoso LED se presenta en los colores verde y rojo, simbolizando los colores de un semáforo. La maniobra es controlada por fotocélulas.

Pictogramas Indicadores de programa

LED de amplio espectro están integrados en sus correspondientes símbolos. Por medio de un sensor, se adapta la luz a la claridad ambiental. Según el equipamiento de la máquina, se puede disponer de hasta 7 Pictogramas.

Terminales de servicio

Terminal de ticket

Aparato de sencilla elaboración del ticket al introducir el programa de lavado, así como para control de turnos. La puesta en marcha del programa se lleva a cabo desde la terminal de servicio de la instalación introduciendo el correspondiente código de lavado. Con el lector de billetes, opcional, en la terminal de servicio, puede agilizarse el procedimiento para introducción de código. Opcionalmente, con cable de datos al pórtico de lavado, se puede utilizar para otras funciones.

Código numérico de lavado

El cliente obtiene en su ticket de lavado un código de 6 dígitos que corresponde al programa de lavado que ha seleccionado.

El código es generado aleatoriamente por un programa integrado. El ticket sirve como recibo del programa seleccionado. El ticket puede ir impreso con publicidad propia. Para facilitar.



Terminal de servicio tipo UBT-S

Moderna carcasa de aluminio para montaje sobre pared con tapa de cierre de protección contra actos vandálicos. Opcionalmente también como aparato sobre pie de 1.30mt, altura standard LED de servicio iluminado. Placa frontal con teclado de folio, display, tecla Start y seta de emergencia. El teclado multifuncional sirve para la introducción del programa o código, así como para funciones especiales para el dueño de la instalación.

Terminal de servicio tipo UBT-L

Terminal de servicio independiente en módulos de aluminio que admite, junto con su equipamiento Standard, otras posibilidades adicionales. Así, se puede montar opcionalmente un lector de tarjetas, un monedero para monedas o fichas, un lector de billetes o un intercomunicador.



¡Todos nuestros productos CHRIST en una ojeada!



Nuestros productos:

- Pórticos de lavado
- Cadenas modulares
- Recuperadoras de agua
- Boxes en autoservicio
- Instalaciones de lavado para vehículos industriales
- Instalaciones de lavado de trenes y tranvías
- Aspiradores en autoservicio
- Material publicitario y accesorios relacionados con el mundo del lavado
- Productos para el cuidado de su vehículo



Nuestros servicios:

- Estudios de mercado
- Cálculos de rentabilidad
- Proyectos
- Cursos para el correcto manejo de su instalación
- Conceptos de financiación
- Marketing y publicidad

Nuestro Servicio Técnico en todo el territorio nacional garantiza una rápida asistencia

- Servicio rápido y eficaz
- Hotline Servicio Técnico
- Rápido suministro de repuestos



Christ
WASH SYSTEMS

Christ Equipamiento de Lavado

Tel: 91 488 10 20

Fax: 91 612 46 75

www.christ-ag.com