



## DISPENSADORES AdBLUE GLOBAL STAR SCR



CE EMC 2004/108, MD 98/37, MID 2004/22

La gama de dispensadores Dresser Wayne modelos Global Star SCR AdBlue pueden suministrar este producto utilizado por la mayoría de los vehículos pesados para reducir las emisiones contaminantes en cumplimiento de la normativa europea vigente.

Los dispensadores Global Star SCR Adblue están fabricados con dispositivos internos, mangueras y boquereles específicos para soluciones de urea, manteniendo todas las ventajas de rendimiento, diseño compacto y mantenimiento reducido comunes a los aparatos surtidores y dispensadores líderes del mercado.

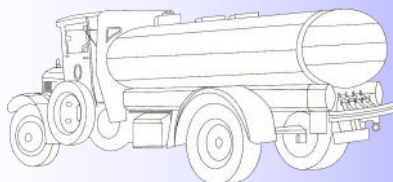
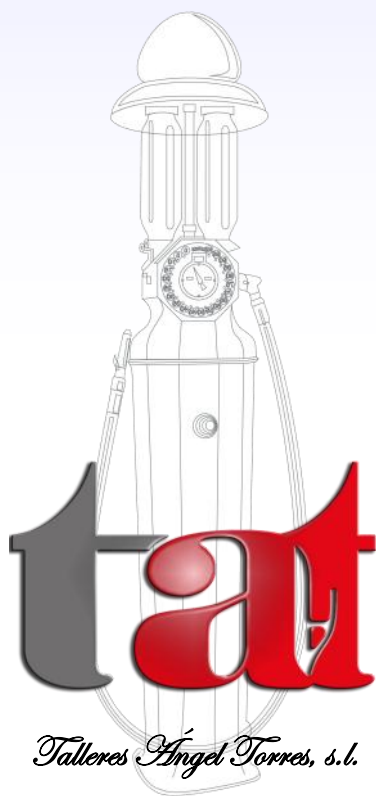

[www.talleresangeltorres.es](http://www.talleresangeltorres.es)



C/ Automoción, 36 - 41007 Sevilla  
902 195 025 info@talleresangeltorres.es

# Aparatos dispensadores Dresser Wayne Global Star SCR AdBlue



## CARACTERÍSTICAS PRINCIPALES

- Posibilidad de suministro por una o dos caras independientes hasta 40 litros por minuto. Se puede suministrar simultáneamente AdBlue y gasóleo al mismo vehículo desde dos surtidores próximos entre sí.
- Mangueras y boquereles específicos para AdBlue. El boquerel incorpora un dispositivo interno que evita el suministro accidental de AdBlue al depósito de gasóleo del vehículo.
- Terminación exterior en aluminio lacado resistente a la corrosión.
- Sistema de retracción automática de mangueras y puerta con cerradura y llave para proteger manguera y boquerel.
- Aislamiento térmico de todos los componentes en contacto con AdBlue que garantiza suministro a cualquier temperatura ambiente.
- Pantallas de excelente visibilidad incluso en condiciones extremas.
- Computador iGEM® y emisores de impulsos comunes para todos los modelos Wayne Global Star.
- Protocolos de comunicaciones estándar con toda la gama Wayne.
- Múltiples opciones: megafonía, síntesis de voz, etc.

## DIMENSIONES

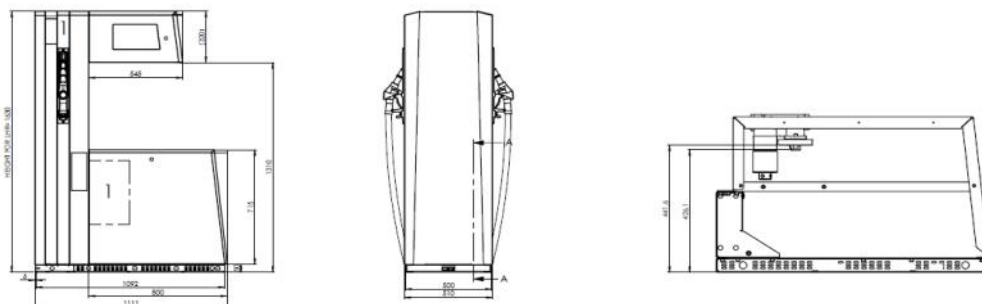

Modelo	Largo (mm)	Ancho (mm)	Alto (mm)	Peso (Kg)	Nº Prod.	Nº Mang.	Caudal (l/min)	Dispens. Impulsión
C11-11 DS SCR	1.111	510	2.055	240	1	1	40	•
C11-11 D SCR	1.111	510	2.055	250	1	2	40	•

## APLICACIONES

- Estaciones y áreas de servicios.
- Unidades de suministro.
- Flotas y empresas de transportes.
- Maquinaria pesada con motores diesel.
- Cooperativas agrícolas y ganaderas.

